

UNI フィルター KIT No.1/1		商品コード：515-1456100
適合車種	スーパーカブ 110 (JA59) / クロスカブ (JA60)	
備考	UNI フィルターに変更する事で空気を効率よくエンジンに供給します。 ※燃調セッティングはノーマルエンジン、純正マフラーの組み合わせの場合、セッティングは不要です。	

●この度はキタコ製品をお買い求め頂き誠に有り難うございます。説明文を良く理解して正しい取付を行って下さい。

製品、装着についての注意 (必ずお読み下さい)

- 本製品はレース専用パーツです。クレーム等は一切切りませんので、ご理解頂いた上でご使用をお願い致します。
 - 当社製 OIL クーラー KIT の装着等、純正エアクリナーケースを外した際の換装パーツです。
 - 組み付け不良やセッティングミスによるミッション及び、エンジンその他関連パーツの破損やそれに伴う事故等については全て本人の責任とし、当社は一切の責任を負いませんのでご了承下さい。
 - 取付説明書の手順通りに正しい取付をして下さい。又、記載されていない追加加工はしないで下さい。破損、事故の原因にもなります。
 - 組み付け及び、セッティング作業は必ず整備士資格のある方が行って下さい。また周辺部品の役割等が理解できない方は必ず、専門店の担当者又は、当社までご相談下さい。
 - 取付の際、必ず車種ごとのメーカーサービスマニュアルと合わせて取付作業を進めて下さい。
 - エンジンの振動により、ボルト、ナット類が緩む可能性があります。走行前は必ず、各部のボルト、ナット類の締め具合を確認して下さい。
 - このパーツは車種専用設計されていますので、他の車種への流用はできません。
- ※金属製品や樹脂製品は、使用環境や経年変化により、錆の発生や強度が劣化します。ご了承ください。
※アルマイト製品は経年変化により色あせ等が発生する場合があります。あらかじめご了承下さい。

	当用紙はオートバイ整備の基本的な知識を持った方を対象としています。技能や知識をお持ちにならない方は作業を行わないで下さい。		十分な換気をして下さい。作業中は揮発性の高いガソリンを使用します。長時間密閉された室内で作業をしますと身体に有害です。		エンジン作動中、作動後はシリンダーやクランクケース、マフラー等が大変高熱になっていますので不用意にふれてはけません。		お気付きの点や、異常を発見した場合は直ちに走行を停止して、当社まで、ご連絡下さい。
----------------------------------------------------------------------------------	---------------------------------------------------------------	-----------------------------------------------------------------------------------	-------------------------------------------------------------	-----------------------------------------------------------------------------------	------------------------------------------------------------	-----------------------------------------------------------------------------------	-------------------------------------------

バックングリスト (図の番号と照合させて作業を進めて下さい)					
図記号	パーツ名	商品コード	個数		
1	UNI フィルター (Φ 35)	PK-4E	515-1100020	x1	
2	シリコンホース	UNI / CC110	515-1456101	x1	
	ジョイントパイプ	Φ 35x45	515-1456102	(x1)	
3	ラバースペーサー	37x26	515-9010001	x1	
4	ラバースペーサー	37x31	515-9010002	x1	
5	ステー A	フレーム	403-1456103	x1	
6	ステー B	シュラウド CC110	403-1456104	x1	
7	ステー C	ジョイントパイプ	403-1456105	x1	
8	グロメット	Φ 48	515-1456103	x1	
9	ブリーザーフィルター	AP-121	515-3010121	x1	
10	ステンレスバンド (W9)	30-45mm	995-0500045	x1	
11	ステンレスバンド (W9)	32-50mm	995-0500050	x1	
12	フランジ六角ボルト	M6x12	062-0561012	x5	
13	ワッシャ	6x13x1.0	090-0900006	x5	
14	スプリングワッシャ	6mm	091-0500006	x5	
15	結束バンド (MS タイ)	100x2.5	-	x1	補修：K-CON (入数 x5) 0901-700-01203

製品の保証について

- 製造には万全を期しておりますが、万一当社の製造上の原因による品質不良がありました場合は同様、同数の新しい製品とお取り替え又は、無償修理致します。但しそれに伴う故障、破損、事故等についてのパーツの代金、修理保証、整備費用等の代償はご容赦下さい。
- 当社製品の保証期間は商品購入後から6ヶ月です。



241129 M-T
〒577-0015
東大阪市長田 3-8-13
TEL.06-6783-5311 (代)
FAX.06-6782-0740

取り付け要領

- ※ 付属されていないパーツは基本的に純正パーツを再使用します。再使用するパーツに傷、へたり、摩耗等の劣化が著しい場合は新品と交換して下さい。
 - ※ 当製品を装着するには、外装パーツの脱着作業が必要です。必ず純正サービスマニュアルを参考に、取付作業を行って下さい。
- 1 エアクリナーケースとコネクティングチューブの接続を外すため、外装類を取り外します。
 - 2 ステー A はエアクリナーケースの取り付けボルト位置に装着してください。その他のパーツも装着してください。
 - 3 スロットルボディ (ジョイント部) の口径に合わせて、付属の③/④ラバースペーサーで調整し、②シリコンホースを取り付けてください。(図参照)
 - 4 エアクリナーケースから取り外したブリーザーチューブは、付属の⑨ブリーザーフィルターに接続してください。

補足：
燃調セッティングはノーマルエンジン、純正マフラーの組み合わせの場合、セッティングは不要です。

エアクリナーケース及び周辺パーツの展開図

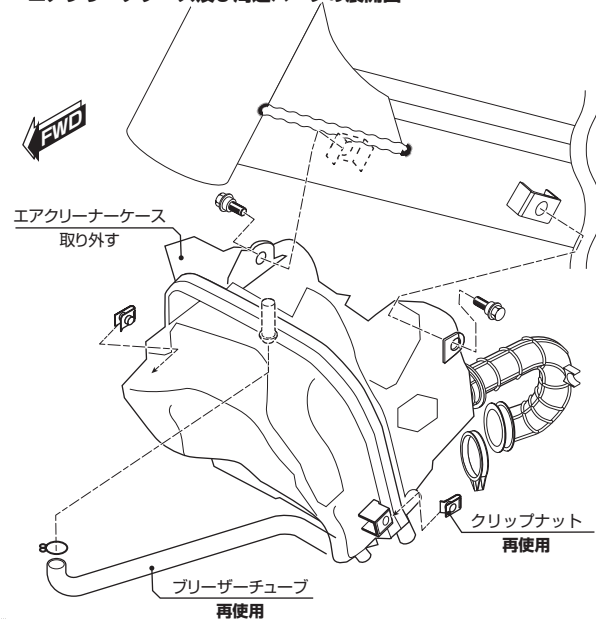

*⑥ステー B はクロスカブのシュラウド用です。スーパーカブ系のレッグシールドには使用しません。

上面図

