

パーツ展開図

ULTRA C-KIT MONKEY STOCK 317-1083020/030
 ULTRA C-KIT MONKEY(F) STOCK 317-1137020/030
 ULTRA C-KIT MONKEY 5 SPEED 317-1123720/730
 ULTRA C-KIT MONKEY(F) 5 SPEED 317-1137720/730

オイルクーラーへのオイルライン
 を取り出す場合
 ※図中の矢印はオイルが流れる
 方向です。

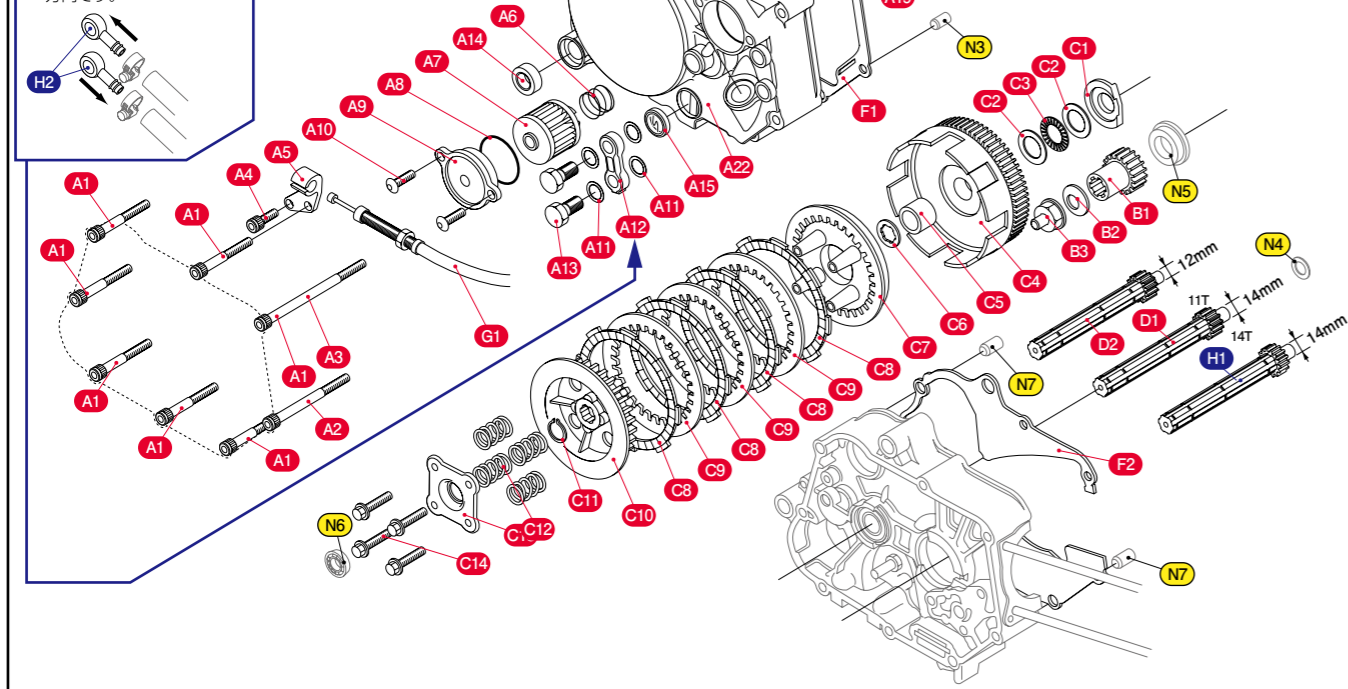

※この図はULTRAクラッチKITのパーツ、及びそれらに関係するノ
 ーマルパーツを記載しています。他の部品 の記載は省略してい
 ます。

▼バックギリスト モンキー/ゴリラ ULTRA ドライブKIT

番号	商品コード NO	パーツ名	税抜価格	キャブレター車(4速)		F1車(4速) /G		キャブレター車(5速) /G		F1車(5速) /G	
				317-1083020 (B)	317-1083030 (S)	317-1137020 (B)	317-1137030 (S)	317-1123720 (B)	317-1123730 (S)	317-1137720 (B)	317-1137730 (S)
A1	060-0500040	キャップボルト M6 × 40	¥65	×	×	×	×	×	×	×	×
A2	060-0500060	キャップボルト M6 × 60	¥100	×	×	×	×	×	×	×	×
A3	060-0500080	キャップボルト M6 × 80	¥120	×	×	×	×	×	×	×	×
A4	060-0500015	キャップボルト M6 × 15	¥40	×	×	×	×	×	×	×	×
A5	307-1083007	クラッチケーブールレシーバー	¥1,400	×	×	×	×	×	×	×	×
	307-1123007	クラッチケーブールレシーバー (ノーマルケーブール用)	¥1,800	OP		×	×	OP		×	×
A6	390-1083703	オイルフィルタースプリング	¥300	×	×	×	×	×	×	×	×
A7	390-1083701	オイルフィルター	¥1,000	×	×	×	×	×	×	×	×
A8	390-1083705	Oリング 2.6 × 38.6	¥150	×	×	×	×	×	×	×	×
A9	390-1083704	オイルフィルターカバー	¥3,500	×	×	×	×	×	×	×	×
A10	060-0550018	ボタキャップボルト M6 × 18	¥100	×	×	×	×	×	×	×	×
A11	771-0500999	アルミワッシャー	¥100	×	×	×	×	×	×	×	×
A12	771-0901800	オイルギャラリ (シルバー)	¥2,200	×	×	×	×	×	×	×	×
	771-0901810	オイルギャラリ (ブラック)	¥2,200	×	×	×	×	×	×	×	×
A13	771-0900900	ユニオンボルト M10 × 18	¥800	×	×	×	×	×	×	×	×
A14	70-967-41040	オイルシール 13.8 × 24 × 5 (OSH-04)	¥260	×	×	×	×	×	×	×	×
A15	307-1083006	オイルレベルゲージ φ 20	¥1,000	×	×	×	×	×	×	×	×
A16	307-1083706	クラッチレバーCOMP	¥2,800	×	×	×	×	×	×	×	×
A17	967-1015008	Oリング 9mm	¥350	×	×	×	×	×	×	×	×
A18	307-1083707	クラッチレバースプリング	¥270	×	×	×	×	×	×	×	×
A19	307-1083004	オイルシール 6 × 16 × 5	¥400	×	×	×	×	×	×	×	×
A20	307-1083005	インターナルクリップ RTW18	¥70	×	×	×	×	×	×	×	×
A21	307-1083708	クラッチリフトロード	¥740	×	×	×	×	×	×	×	×
A22	307-1123020	R クランクケース COMP (ブラック)	¥24,000	×	×	×	×	×	×	×	×
	307-1123030	R クランクケース COMP (シルバー)	¥24,000	×	×	×	×	×	×	×	×
B1	307-1083711	プライマードライブギヤ 18T	¥4,000	×	×	×	×	×	×	×	×
B2	307-1016030	クラッチロックワッシャー B	¥380	×	×	×	×	×	×	×	×
B3	307-1083008	オイルバスタット	¥1,400	×	×	×	×	×	×	×	×
C1	307-1083727	スラストベアリングリテーナー	¥3,600	×	×	×	×	×	×	×	×
C2	307-1083725	スラストワッシャー (17 × 30 × 1.0)	¥200	×	×	×	×	×	×	×	×
C3	307-1083724	スラストベアリング (17 × 30 × 2.0)	¥800	×	×	×	×	×	×	×	×
C4	307-1083703	クラッチアウター COMP-A 66T	¥14,000	×	×	×	×	×	×	×	×
C5	307-1083710	カラー (17.02 × 20.98 × 17.3)	¥800	×	×	×	×	×	×	×	×
C6	307-1083717	スプラインワッシャー B	¥560	×	×	×	×	×	×	×	×
C7	307-1083704	クラッチプレッシャープレート	¥2,400	×	×	×	×	×	×	×	×
C8	307-1010661	クラッチ (フリクション) ディスク	¥1,600	×	×	×	×	×	×	×	×
C9	307-1418552	ジュラルミンクラッチプレート	¥1,200	×	×	×	×	×	×	×	×
C10	307-1087553	クラッチセンター	¥4,000	×	×	×	×	×	×	×	×
C11	305-1010221	エキスターナルクリップ 17mm	¥225	×	×	×	×	×	×	×	×
C12	307-1010699	強化クラッチスプリング	¥300	×	×	×	×	×	×	×	×
C13	307-1083705	クラッチリフトタープレート	¥1,200	×	×	×	×	×	×	×	×
C14	307-1083714	スペシャルフランジボルト M6 × 20	¥420	×	×	×	×	×	×	×	×
D1	307-1083812	メインシャフト 11T	¥14,000	×	×						
D2	305-1137812	メインシャフト 11T	¥7,000			×	×				
F1	966-1015004	右側クランクケースガスケット	¥750	×	×	×	×	×	×	×	×
F2	966-1015023	クランクケースガスケット	¥780	×	×	×	×	×	×	×	×
G1	307-1083021	クラッチケーブール (ブラック / アウター長:800mm)	¥1,800	×	×			×			
	307-1083009	クラッチケーブール (レッド / アウター長:800mm)	¥1,800	OP							
	909-1137911	クラッチケーブール (ブラック / アウター長:885mm ノーマルホルダー対応)	¥2,200			OP				OP	
H1	307-1083712	メインシャフト 14T (5速クロスミッション ASSY タイプ1 対応)	¥12,000							OP	
H2	0900-990-90010	ユニオンニップル (φ 6/ ブルー × 1ヶ)	¥800	OP		OP		OP		OP	
	0900-990-90030	ユニオンニップル (φ 6/ ブラック × 1ヶ)	¥800	OP		OP		OP		OP	

▼図中の KIT 以外のパーツ

番号	パーツ名	数量	番号	パーツ名	数量	番号	パーツ名	数量	番号	パーツ名	数量
N1	Oリング	×	1	N4	スラストワッシャー	×	2	N7	ノックピン 10 × 14	×	2
N2	オイルフィルターキャップ	×	1	N5	カラー	×	1				
N3	ノックピン 8 × 12	×	2	N6	ベアリング	×	1				

※ノーマルパーツに摩耗、傷等がある場合は新品に交換して下さい。また、クランクケースガスケットは分解時必ず新品に交換して下さい。