

パーツ展開図

SE-PRO100cc

■シリンダー部のパーツ

※図はAPE100のエンジン図を基本としています。

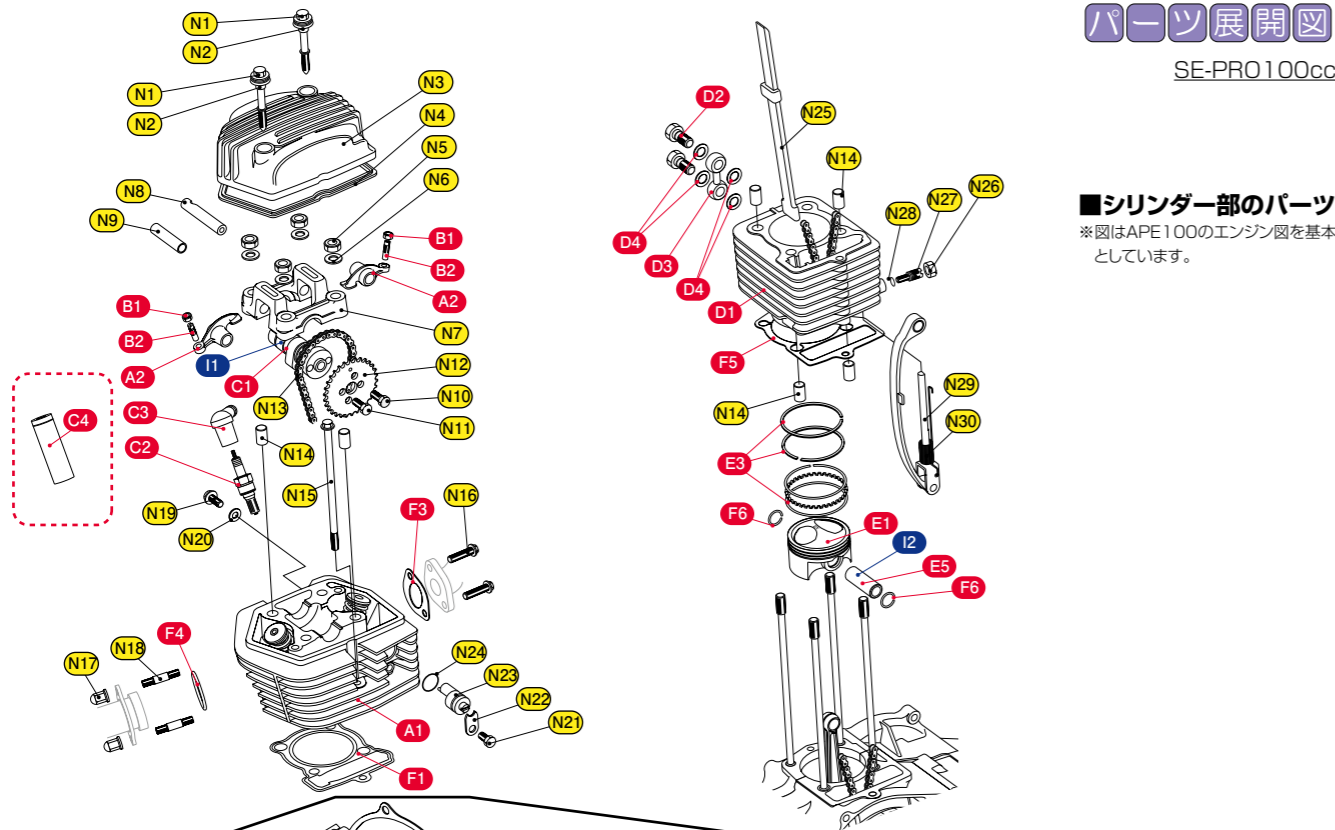

■クランクケース部のパーツ

※図はAPE100のエンジン図を基本としています。

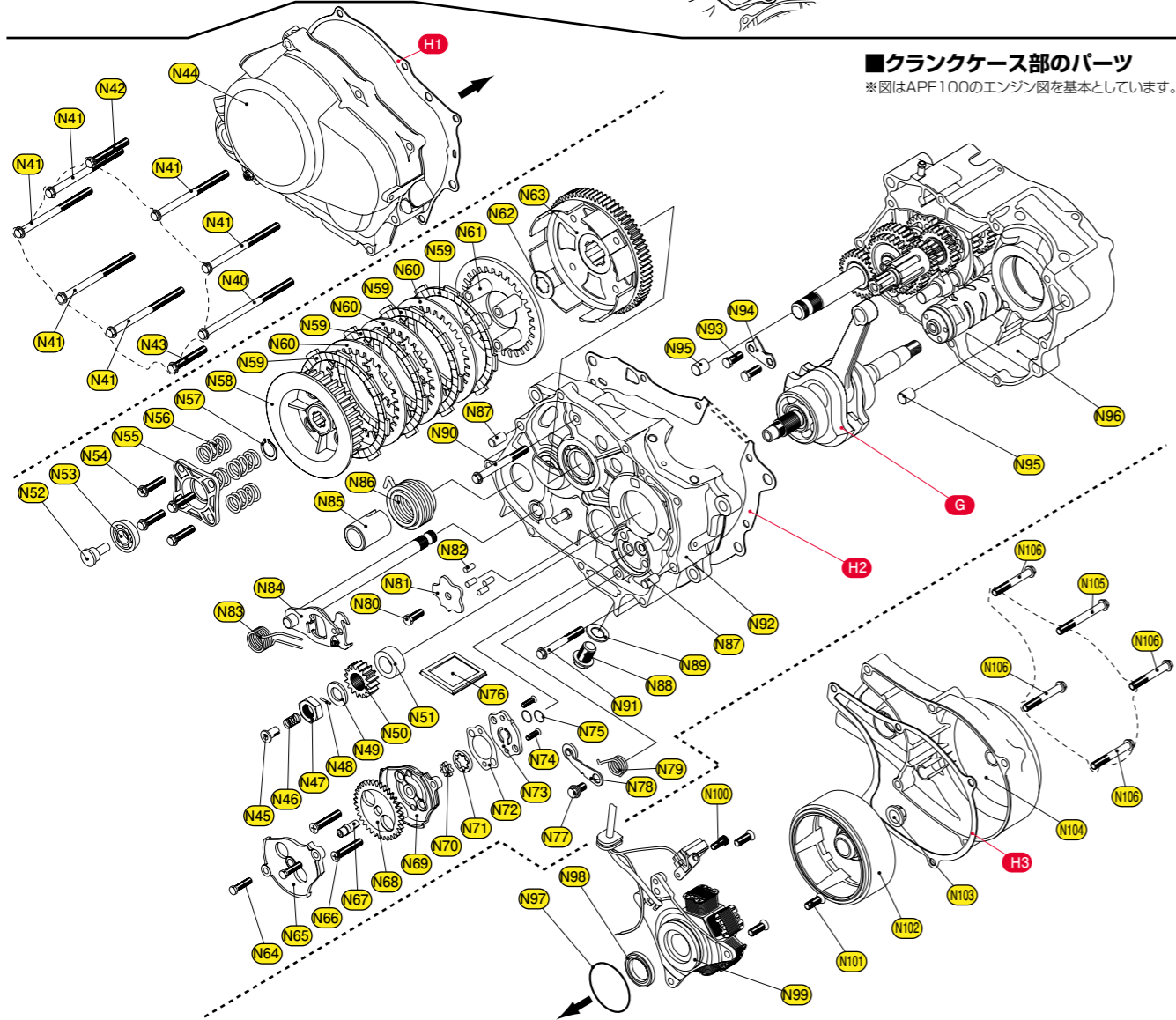

▼バックリグリスト APE100系 SE-PROショートストロークKIT100cc

SE-PRO	ショートストロークKIT	コンバートKIT	ピストンKIT
	217-1418101	218-1418100	350-1418400
	SS100	CON100	P100

番号	商品コード NO	パーツ名	税込価格	税抜価格	SS100	CON100	P100
A1	313-1418700	SE-PRO シリンダーヘッド ASSY (スチールバルブ組込済)	¥49,500	¥45,000	× 1		
A2	303-1122770	SE バルブロッカーアーム SET	¥8,360	¥7,600	× 1SET		
B ↓	303-0600000	チタンナット & スクリュー SET	¥3,300	¥3,000	× 1SET		
B1	303-1013711	タペットアダプターチタンナット	¥880	¥800	(× 2)		
B2	303-1013701	タペットアダプタースクリュー	¥880	¥800	(× 2)		
C1	300-1413700	ULTRA-SE ハイカムシャフト	¥9,680	¥8,800	× 1		
C2	025-015-0240000	DENSO イリジウムプラグ IY24	¥2,860	¥2,600	× 1		
C3	751-0500310	プラグキャップ (レッド/シリコン)	¥660	¥600	× 1		
C4	674-0400900	プラグレンチ	¥440	¥400	× 1		
D ↓	311-1413700	メッキシリンダー ASSY (φ 57)	¥29,700	¥27,000	× 1		
D1	311-1413701	メッキシリンダー COMP (φ 57)	¥27,500	¥25,000	(× 1)		
D2	771-0900900	アルミバンジョーボルト M10 × P1.25	¥880	¥800	(× 2)		
D3	771-0901800	オイルギャラリ (シルバー)	¥2,420	¥2,200	(× 1)		
D4	771-0500999	アルミシーリングワッシャー 10mm	¥110	¥100	(× 4)		
E1	351-1418400	φ 57 鍛造ピストン (ULTRA-SE100cc用 ショートストローク) 3R (0.8-0.8-1.5)	¥19,800	¥18,000	× 1	× 1	× 1
E3	352-0006570	φ 57 ピストンリング 3R (0.8-0.8-1.5)	¥2,200	¥2,000	× 1SET	× 1SET	× 1SET
E5	353-2001440	ピストンピン 14X40 (CrN タイプ)	¥2,640	¥2,400	× 1	× 1	× 1
F ↓	960-1413300	パッキン SET-A (115/125/145cc用)	¥1,650	¥1,500	× 1SET	× 1SET	
	960-1418010	パッキン SET-A (ストロークアップ 125cc用)	¥3,300	¥3,000			
F1	961-1413300	ヘッドガスケット (φ 57)	¥1,210	¥1,100	(× 1)	(× 1)	× 1
F3	950-1122011	マニホールドパッキン	¥165	¥150	(× 1)	(× 1)	(× 1)
F4	70-963-11010	EX ガスケット (H-10)	¥352	¥320	(× 1)	(× 1)	
F5	962-1413300	ベースパッキン	¥220	¥200	(× 1)	(× 1)	× 1
F6	354-0000140	ピストンピンクリップ 14mm	¥55	¥50	(× 2)	(× 2)	× 2
G	309-1413300	ショートストローククランクシャフト ASSY(39.1mm)	¥47,300	¥43,000	× 1	× 1	
H1	966-1122000	R クランクケースカバーガスケット	¥913	¥830	× 1	× 1	
H2	966-1122002	クランクケースガスケット	¥1,100	¥1,000	× 1	× 1	
H3	966-1122001	L クランクケースカバーガスケット	¥627	¥570	× 1	× 1	
オプションパーツ							
I1	300-1413770	ULTRA-SE R ハイカムシャフト	¥10,780	¥9,800	OP	OP	
I2	353-3001440	DLC ピストンピン 14 × 40	¥4,400	¥4,000	OP	OP	OP

▼図中の KIT 以外のパーツ

番号	パーツ名	数量	番号	パーツ名	数量	番号	パーツ名	数量	番号	パーツ名	数量
N1	M6 × 45.5 ボルト	× 2	N9	ロッカーアームシャフト (短)	× 1	N17	M6 袋ナット	× 1	N25	カムチェーンガイド	× 1
N2	6mm マウントラバー	× 2	N10	M6 × 10 ノックボルト (黒)	× 1	N18	M6 × 32 スタッドボルト	× 2	N26	M8 ナット	× 1
N3	シリンダーヘッドカバー	× 1	N11	M6 × 10 ボルト	× 1	N19	M6 × 16 ボルト	× 1	N27	テンショナーアジャストスクリュー	× 1
N4	シリンダーヘッドカバーパッキン	× 1	N12	カムスプロケット	× 1	N20	6mm シーリングワッシャー	× 1	N28	Oリング 5.5 × 1.5	× 1
N5	M8 ナット	× 4	N13	カムチェーン	× 1	N21	M6 × 16 ボルト	× 1	N29	カムチェーンテンショナー COMP	× 1
N6	8mm 平ワッシャー	× 4	N14	ノックピン 10 × 16	× 6	N22	テンショナーアジャストプレート	× 1	N30	カムチェーンテンショナーコイル	× 1
N7	カムシャフトホルダー	× 1	N15	M6 × 110 六角フランジボルト	× 1	N23	テンショナーアジャストカム	× 1			
N8	ロッカーアームシャフト (長)	× 1	N16	M6 × 20 フランジボルト	× 2	N24	Oリング 11 × 2.0	× 1			

番号	パーツ名	数量	番号	パーツ名	数量	番号	パーツ名	数量	番号	パーツ名	数量
N40	M6 × 100 ボルト	× 1	N57	17mm サークリップ	× 1	N74	M4 × 12 皿ビス	× 2	N91	M6 × 45 ボルト	× 1
N41	M6 × 80 ボルト	× 6	N58	クラッチセンター	× 1	N75	9.4mmO リング	× 2	N92	右側クランクケース	× 1
N42	M6 × 40 ボルト	× 1	N59	フリクションディスク	× 4	N76	オイルストレーナー	× 1	N93	M6 × 16 ボルト	× 2
N43	M6 × 35 ボルト	× 1	N60	クラッチプレート	× 3	N77	ストッパーアームピボットボルト	× 1	N94	ラチェットガイドプレート	× 1
N44	右側クランクケースカバー ASSY	× 1	N61	クラッチプレッシャープレート	× 1	N78	シフトドラムストッパーアーム	× 1	N95	ノックピン 12 × 20mm	× 2
N45	オイルスルー	× 1	N62	17mm スプラインワッシャー	× 1	N79	ストッパーアームスプリング	× 1	N96	左側クランクケース ASSY	× 1
N46	オイルスルースプリング	× 1	N63	クラッチアウター	× 1	N80	M6 × 22 ボルト	× 1	N97	Oリング 43 × 2.5	× 1
N47	M14 ナット	× 1	N64	M5 × 18 ボルト	× 2	N81	シフトドラムストッパープレート	× 1	N98	オイルシール	× 1
N48	オイルスルーピン	× 1	N65	ドライブギヤカバー	× 1	N82	シフトドラムピン	× 4	N99	ステーターコイル ASSY	× 1
N49	14mm 平ワッシャー	× 1	N66	M6 × 30 皿ビス	× 2	N83	シフトリターンスプリング	× 1	N100	M5 × 10 キャップボルト	× 1
N50	プライマードライブギヤ	× 1	N67	オイルポンプドライブシャフト	× 1	N84	シフトスピン ASSY	× 1	N101	M6 × 16 皿ビス	× 3
N51	カラー	× 1	N68	オイルポンプドライブギヤ	× 1	N85	スプリングカラー	× 1	N102	フライホイール	× 1
N52	クラッチリフターガイドピン	× 1	N69	オイルポンプ本体	× 1	N86	キックリターンスプリング	× 1	N103	M12 ナット	× 1
N53	ヘアリング	× 1	N70	オイルポンプインナーローター	× 1	N87	ノックピン 8 × 14mm	× 2	N104	左側クランクケースカバー	× 1
N54	M6 × 22 ボルト	× 4	N71	オイルポンプアウターローター	× 1	N88	オイルドレンボルト	× 1	N105	M6 × 50 ボルト	× 1
N55	クラッチリフタープレート	× 1	N72	オイルポンプガスケット	× 1	N89	12mm シーリングワッシャー	× 1	N106	M6 × 35 ボルト	× 4
N56	クラッチスプリング	× 4	N73	オイルポンププレート	× 1	N90	M6 × 55 ボルト	× 1			

▲付属していないパーツは基本的にノーマルパーツを再使用します。再使用するパーツに傷、へたり、摩耗等の劣化が著しい場合は新品と交換して下さい。