

パーツ展開図  
DOHC 125cc/145cc/100cc

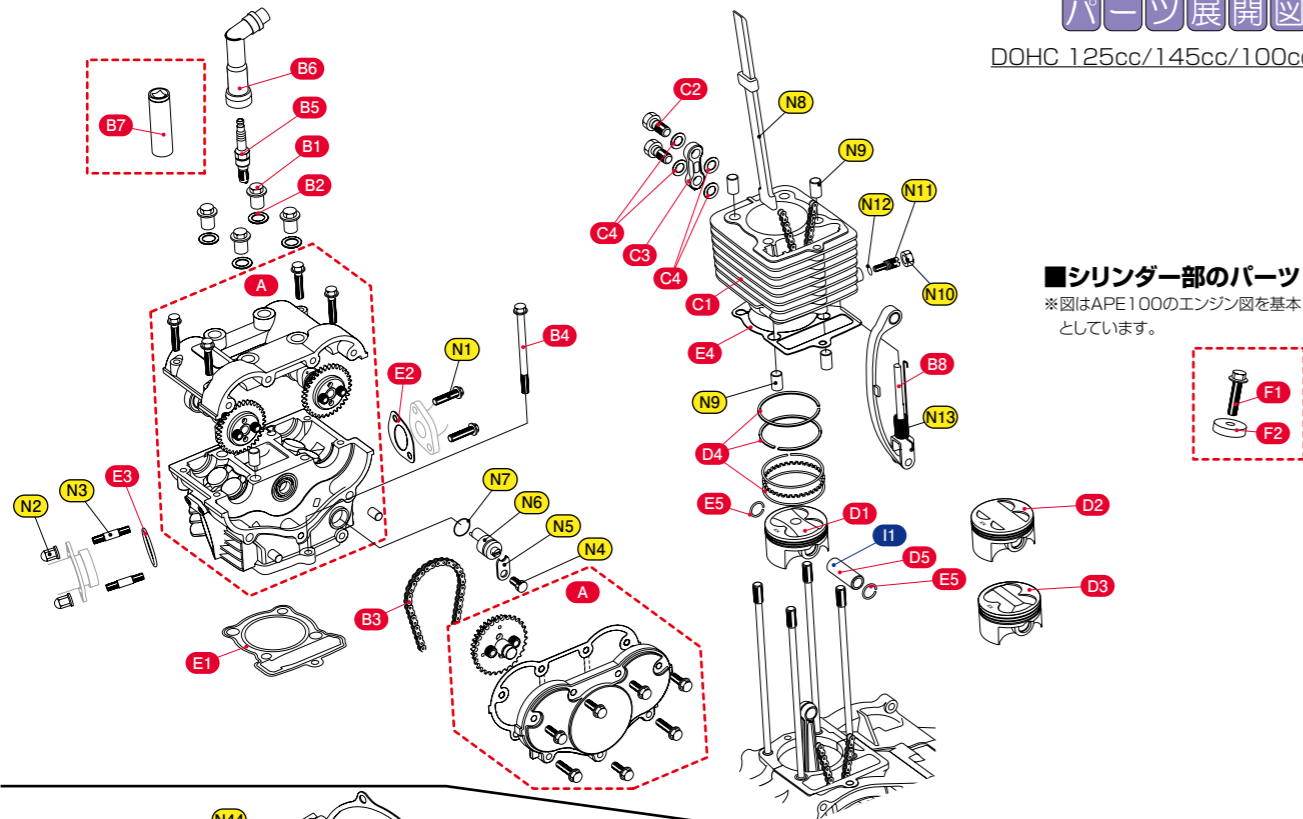

■シリンダー部のパーツ  
※図はAPE100のエンジン図を基本としています。

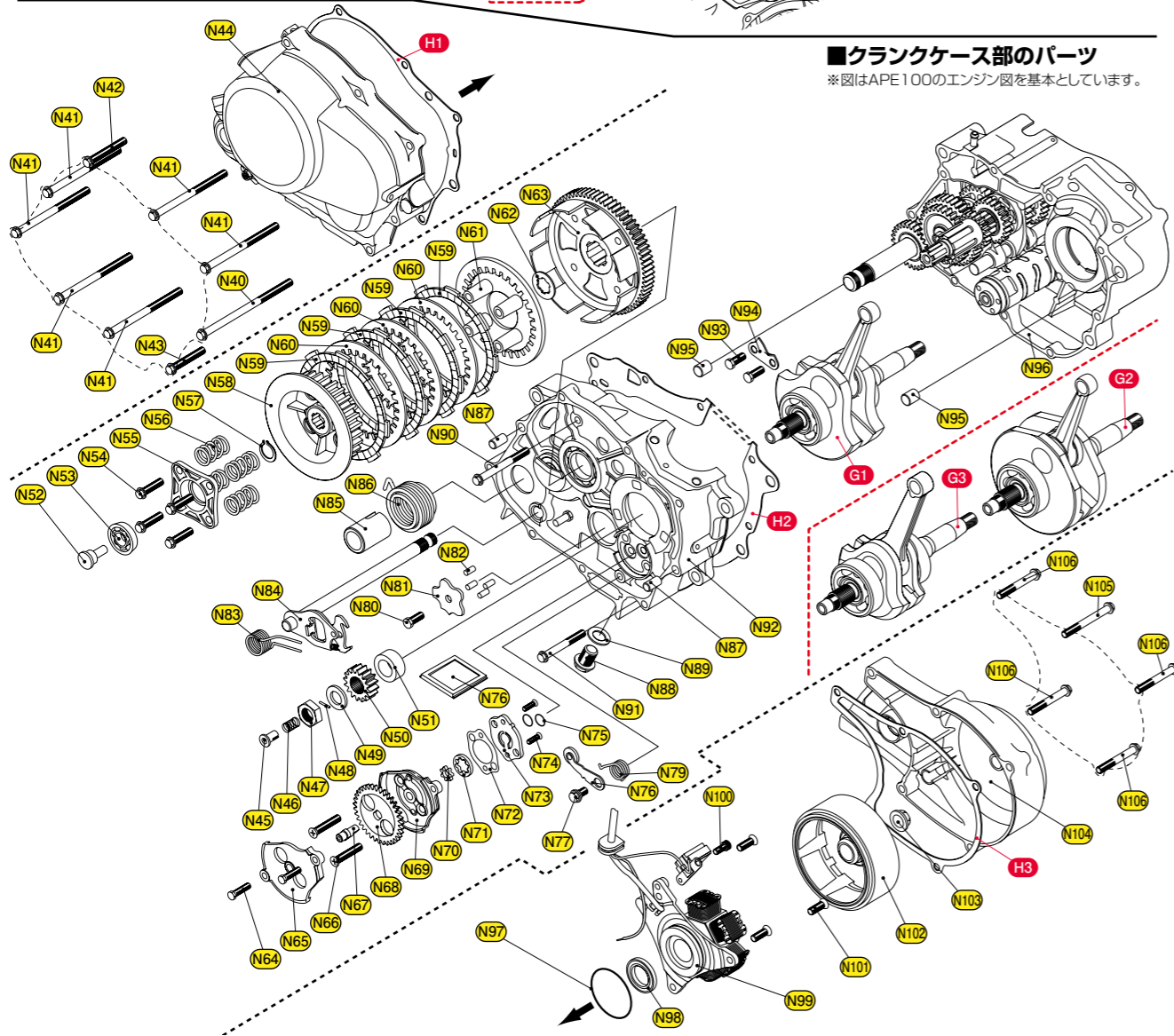

■クランクケース部のパーツ  
※図はAPE100のエンジン図を基本としています。

▼バックングリスト APE100系 DOHCボアアップKIT125/145cc DOHCショートストロークKIT100cc

125cc	ボアアップKIT			145cc	ボアアップKIT			100cc	ショートストロークKIT		ピストンKIT	
	215-1413900	216-413910	350-1413880		215-1413910	216-413900	350-1413890		217-1413900	350-1418440	SS100	P100
BU125	BU125	VU125	P125	BU145	VU124	P145	BU145	VU124	P145	SS100	P100	
A	313-1413900	DOHCシリンダーヘッドASSY (バルブ組込済)			¥176,000	¥160,000	×1	×1			×1	
B1	313-1417990	シリンダーヘッドナット M8			¥330	¥300	×4	×4			×4	
B2	964-0000001	シーリング銅ワッシャー 12×18×1			¥55	¥50	×4	×4			×4	
B3	299-0225088	カムチェーン EK25HS 88L			¥3,080	¥2,800	×1	×1			×1	
B4	062-0560090	六角フランジ SH ボルト M6×90			¥176	¥160	×1	×1			×1	
B5	025-015-0240000	DENSO イリジウムプラグ IY24			¥2,860	¥2,600	×1				×1	
B6	751-0500202	プラグキャップ XD-05F			¥1,320	¥1,200	×1	×1			×1	
B7	674-0400900	プラグレンチ (13mm)			¥440	¥400	×1				×1	
B8	303-1417907	カムチェーンテンショナー COMP			¥8,800	¥8,000	×1	×1			×1	
C1	311-1413710	メッキシリンダー ASSY(φ57)			¥29,700	¥27,000	×1				×1	
C1	311-1413701	メッキシリンダー COMP (φ57)			¥27,500	¥25,000	(×1)				(×1)	
C2	771-0900900	アルミバンジョーボルト M10×P1.25			¥880	¥800	(×2)				(×2)	
C3	771-0901800	オイルギャラリ (シルバー)			¥2,420	¥2,200	(×1)				(×1)	
C4	771-0500999	アルミシーリングワッシャー 10mm			¥110	¥100	(×4)				(×4)	
D1	351-1413360	ピストンφ57 (DOHC125cc用) 3R (0.8×0.8×1.5)			¥19,800	¥18,000	×1			×1		
D2	351-1413370	ピストンφ57 (DOHC145cc用) 3R (0.8×0.8×1.5)			¥19,800	¥18,000		×1				
D3	351-1418440	ピストンφ57 (DOHC100cc用) ショートストローク) 3R (0.8×0.8×1.5)			¥22,000	¥20,000			×1			×1
D4	352-0006570	φ57ピストンリング 3R(0.8×0.8×1.5)			¥2,200	¥2,000	×1	×1	×1	×1	×1	×1
D5	353-2001440	ピストンピン 14×40 (CrN タイプ)			¥2,640	¥2,400	×1	×1	×1	×1	×1	×1
E1	960-1413300	バックSET-A (115/125/145cc用)			¥1,650	¥1,500	×1	×1			×1	
E1	961-1413300	ヘッドガスケット (φ57)			¥1,210	¥1,100	(×1)	(×1)	×1	(×1)	(×1)	(×1)
E2	950-1122011	マニホールドバック			¥165	¥150	(×1)	(×1)			(×1)	
E3	70-963-11010	EX ガスケット (H-10)			¥352	¥320	(×1)	(×1)			(×1)	
E4	962-1413300	ベースバック			¥220	¥200	(×1)	(×1)	×1	(×1)	(×1)	×1
E5	354-0000140	ピストンピンクリップ 14mm			¥55	¥50	(×2)	(×2)	×2	(×2)	(×2)	×2
F1	082-0560035	六角フランジボルト M8×35			¥143	¥130	×1	×1			×1	
F2	690-1417990	タンクスペーサー			¥550	¥500	×1	×1			×1	
G1	309-1413200	ロングストローククランクシャフト ASSY (48.96mm)			¥37,400	¥34,000	×1					
G2	309-1413110	ロングストローククランクシャフト ASSY (56.5mm)			¥37,400	¥34,000			×1			
G3	309-1413300	ショートストローククランクシャフト ASSY (39.1mm)			¥47,300	¥43,000						×1
H1	966-1122000	Rクランクケースカバーガスケット			¥913	¥830	×1				×1	
H2	966-1122002	クランクケースガスケット			¥1,100	¥1,000	×1				×1	
H3	966-1122001	Lクランクケースカバーガスケット			¥627	¥570	×1				×1	
	0900-969-00010	K-CON 液状ガスケット KC027 (5g)			¥462	¥420	×1	×1			×1	
オプションパーツ												
I1	353-3001440	DLC ピストンピン 14×40			¥4,400	¥4,000	OP	OP	OP	OP	OP	OP

▼図中の KIT 以外のパーツ

番号	パーツ	数量	番号	パーツ	数量	番号	パーツ	数量	番号	パーツ	数量
N1	M6×20 フランジボルト	×2	N5	テンショナーアジャストプレート	×1	N9	ノックピン 10×16	×4	N13	カムチェーンテンショナーコイル	×1
N2	M6 袋ナット	×2	N6	テンショナーアジャストカム	×1	N10	M8 ナット	×1			
N3	M6×32 スタッドボルト	×2	N7	Oリング 11×2.0	×1	N11	テンショナーアジャストスクリュー	×1			
N4	M6×16 ボルト	×1	N8	カムチェーンガイド	×1	N12	Oリング 5.5×1.5	×1			
N40	M6×100 ボルト	×1	N57	17mm サークリップ	×1	N74	M4×12 皿ビス	×2	N91	M6×45 ボルト	×1
N41	M6×80 ボルト	×6	N58	クラッチセンター	×1	N75	9.4mmO リング	×2	N92	右側クランクケース	×1
N42	M6×40 ボルト	×1	N59	フリクションディスク	×4	N76	オイルスレーナー	×1	N93	M6×16 ボルト	×2
N43	M6×35 ボルト	×1	N60	クラッチプレート	×3	N77	ストッパーアームピボットボルト	×1	N94	ラチェットガイドプレート	×1
N44	右側クランクケースカバー ASSY	×1	N61	クラッチプレッシャープレート	×1	N78	シフトドラムストップアーム	×1	N95	ノックピン 12×20mm	×2
N45	オイルスルー	×1	N62	17mm スプラインワッシャー	×1	N79	ストッパーアームスプリング	×1	N96	左側クランクケース ASSY	×1
N46	オイルスルースプリング	×1	N63	クラッチアウト	×1	N80	M6×22 ボルト	×1	N97	Oリング 43×2.5	×1
N47	M14 ナット	×1	N64	M5×18 ボルト	×2	N81	シフトドラムストッププレート	×1	N98	オイルシール	×1
N48	オイルスルーピン	×1	N65	ドライブギヤカバー	×1	N82	シフトドラムピン	×4	N99	ステーターコイル ASSY	×1
N49	14mm 平ワッシャー	×1	N66	M6×30 皿ビス	×2	N83	シフトリターンスプリング	×1	N100	M5×10 キャップボルト	×1
N50	プライマリドライブギヤ	×1	N67	オイルポンプドライブシャフト	×1	N84	シフトスビドル ASSY	×1	N101	M6×16 皿ビス	×3
N51	カラー	×1	N68	オイルポンプドライブギヤ	×1	N85	スプリングカラー	×1	N102	フライホイール	×1
N52	クラッチリフターガイドピン	×1	N69	オイルポンプ本体	×1	N86	キックリターンスプリング	×1	N103	M12 ナット	×1
N53	ベアリング	×1	N70	オイルポンプインナーローター	×1	N87	ノックピン 8×14mm	×2	N104	左側クランクケースカバー	×1
N54	M6×22 ボルト	×4	N71	オイルポンプアウトローター	×1	N88	オイルレンボルト	×1	N105	M6×50 ボルト	×1
N55	クラッチリフタープレート	×1	N72	オイルポンプガスケット	×1	N89	12mm シーリングワッシャー	×1	N106	M6×35 ボルト	×4
N56	クラッチスプリング	×4	N73	オイルポンププレート	×1	N90	M6×55 ボルト	×1			

▲付属していないパーツは基本的にノーマルパーツを再使用します。再使用するパーツに傷、へたり、摩耗等の劣化が著しい場合は新品と交換して下さい。