

パーツ展開図

DOHC 88/124cc

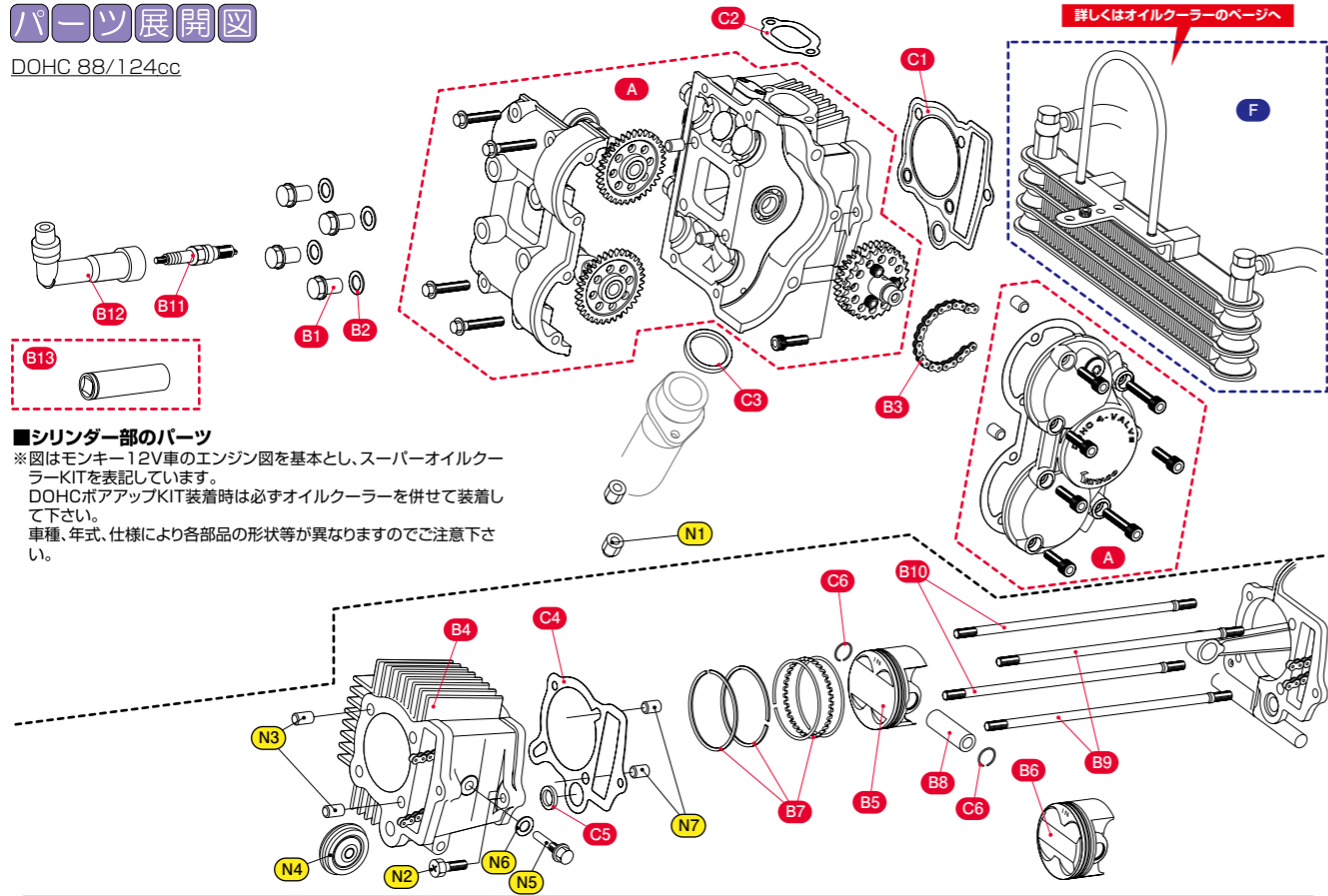

■シリンダー部のパーツ

※図はモンキー12V車のエンジン図を基本とし、スーパーオイルクーラーKITを表記しています。DOHCボアアップKIT装着時は必ずオイルクーラーを併せて装着して下さい。車種、年式、仕様により各部品の形状等が異なりますのでご注意下さい。

■クランクケース部のパーツ

※図はモンキー12V車のエンジン図を基本としています。車種、年式、仕様により各部品の形状、構成等が異なりますのでご注意下さい。※DOHCボアアップKIT装着時は必ずウルトラクラッチKIT、ウルトラオイルポンプKITを併せて装着して下さい。車種、年式、仕様により各部品の形状、構成等が異なりますのでご注意下さい。

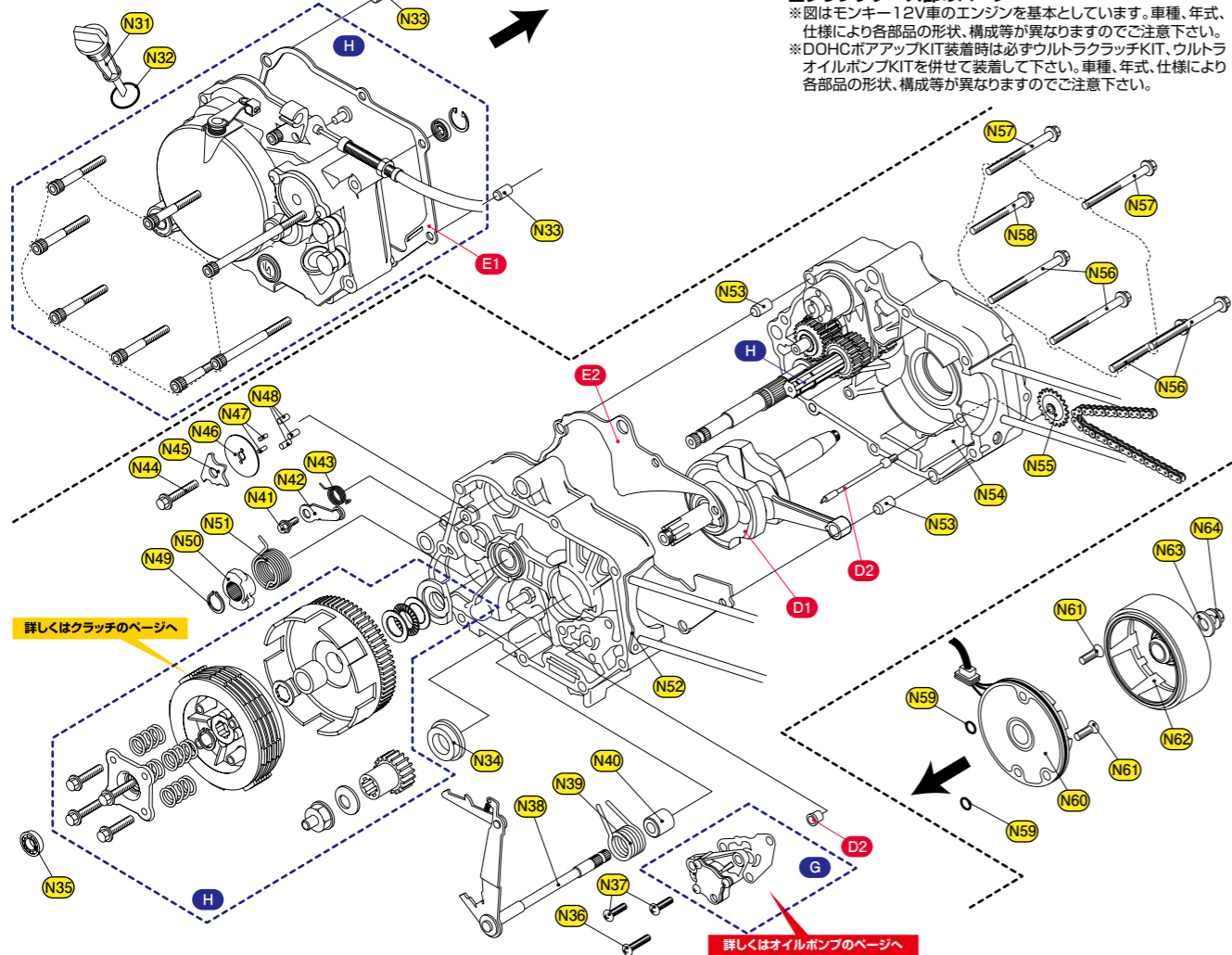

詳しくはクラッチのページへ

詳しくはオイルポンプのページへ

▼バックリグリスト モンキー系 DOHC ボアアップKIT88/124cc

| 88cc   | ボアアップKIT        |  | ピストンKIT     |          | 124cc       |         | ボアアップKIT    |        | ピストンKIT     |            |             | バージョンアップKIT |             |
|--|-----------------|--|-------------|----------|-------------|---------|-------------|--------|-------------|------------|-------------|-------------|-------------|
|  | 215-1123950     | BU88-C   | 350-1123910 | P88-C    | 215-1123940 | BU124-C | 350-1123900 | P124-C | 350-1123990 | P124-C(HC) | 355-1123900 | P124-C(DL)  | 216-1123940 |
| (HC) : ハイコンピストン仕様 (DL) : DLCコーティングハイコンピストン仕様 |                 |  |             |          |             |         |             |        |             |            |             |             |             |
| 番号   | 商品コード NO        | パーツ名   | 税込価格        | 税別価格     | BU88-C      | P88-C   | BU124-C     | P124-C | P124-C(HC)  | P124-C(DL) | VU124-C     |             |             |
| A  | 313-1123930     | DOHC シリンダーヘッド ASSY                             | ¥176,000    | ¥160,000 | × 1         |         | × 1         |        |             |            | × 1         |             |             |
| B1   | 313-1123990     | シリンダーヘッドナット                                    | ¥715        | ¥650     | × 4         |         | × 4         |        |             |            | × 4         |             |             |
| B2   | 964-000002      | シーリングワッシャー 10 × 16                             | ¥55         | ¥50      | × 4         |         | × 4         |        |             |            | × 4         |             |             |
| B3   | 299-0225082     | カムチェーン EK25HS 82L                              | ¥2,750      | ¥2,500   | × 1         |         |             |        |             |            |             |             |             |
|  | 299-0225084     | カムチェーン EK25HS 84L                              | ¥2,860      | ¥2,600   |             |         | × 1         |        |             |            |             |             |             |
| B4   | 311-1083701     | φ 52.0 メッキシリンダー (88/108cc 用)                   | ¥25,300     | ¥23,000  | × 1         |         |             |        |             |            |             |             |             |
|  | 311-1083710     | φ 54.0 メッキシリンダー (124cc 用)                      | ¥29,700     | ¥27,000  |             |         | × 1         |        |             |            |             |             |             |
| B5   | 351-1123910     | φ 52.0 ピストン (DOHC88cc 用) 2R (0.8-1.5)          | ¥19,800     | ¥18,000  | × 1         | × 1     |             |        |             |            |             |             |             |
| B6   | 351-1123900     | φ 54.0 ピストン (DOHC124cc 用) 3R (0.8-0.8-1.5)     | ¥19,800     | ¥18,000  |             |         | × 1         | × 1    |             |            |             |             |             |
|  | 351-1123990     | φ 54.0 ハイコンピストン (DOHC124cc 用) 3R (0.8-0.8-1.5) | ¥22,000     | ¥20,000  |             |         | OP          | OP     | × 1         |            |             |             |             |
|  | 351-1123999     | φ 54.0 DLC ハイコンピストン (DOHC124cc 用) 2R (0.8-1.5) | ¥38,500     | ¥35,000  |             |         | OP          | OP     | OP          | × 1        |             |             |             |
| B7   | 352-0006520     | φ 52.0 ピストンリング (3R)                            | ¥2,200      | ¥2,000   | × 1SET      | × 1SET  |             |        |             |            |             |             |             |
|  | 352-0006540     | φ 54.0 ピストンリング (3R)                            | ¥2,200      | ¥2,000   |             |         | × 1SET      | × 1SET | × 1SET      |            |             |             |             |
|  | 352-1083690     | φ 54.0 ピストンリング DLC (2R)                        | ¥5,500      | ¥5,000   |             |         |             |        |             | × 1SET     |             |             |             |
| B8   | 353-0001336     | ピストンピン 13 × 36                                 | ¥330        | ¥300     | × 1         | × 1     |             |        |             |            |             |             |             |
|  | 353-3001336     | ピストンピン (DLC) 13 × 36                           | ¥4,400      | ¥4,000   | OP          | OP      |             |        |             |            |             |             |             |
|  | 353-0001340     | ピストンピン 13 × 40                                 | ¥550        | ¥500     |             |         | × 1         | × 1    | × 1         |            | × 1         |             |             |
|  | 353-3001340     | ピストンピン (DLC) 13 × 40                           | ¥4,400      | ¥4,000   |             |         | OP          | OP     | OP          | × 1        |             |             |             |
| B9   | 303-1123543     | スタッドボルト M6 × 202mm                             | ¥1,100      | ¥1,000   |             |         | × 2         |        |             |            |             |             |             |
| B10  | 303-1123542     | スタッドボルト M6 × 194.5mm                           | ¥990        | ¥900     |             |         | × 2         |        |             |            |             |             |             |
| B11  | 025-015-0240000 | DENSO イリジウムプラグ IY24                            | ¥2,860      | ¥2,600   | × 1         |         | × 1         |        |             |            |             |             |             |
| B12  | 751-0500202     | プラグキャップ XD-05F                                 | ¥1,320      | ¥1,200   | × 1         |         | × 1         |        |             |            |             |             |             |
| B13  | 674-0400900     | プラグレンチ (13mm)                                  | ¥440        | ¥400     | × 1         |         | × 1         |        |             |            |             |             |             |
| C ↓  | 960-1123910     | パッキン SET-A DOHC88cc 用                          | ¥1,650      | ¥1,500   | × 1SET      |         |             |        |             |            |             |             |             |
|  | 960-1123900     | パッキン SET-A DOHC124cc 用                         | ¥1,980      | ¥1,800   |             |         | × 1SET      |        |             |            |             |             |             |
| C1   | 961-1123088     | ヘッドガスケット (88/108cc 用) ステンレス                    | ¥1,210      | ¥1,100   | (× 1)       | × 1     |             |        |             |            |             |             |             |
|  | 961-1133124     | ヘッドガスケット (124cc 用) ステンレス                       | ¥1,980      | ¥1,800   |             |         | (× 1)       | × 1    | × 1         | × 1        |             |             |             |
| C2   | 950-1123900     | マニホールドパッキン                                     | ¥110        | ¥100     | (× 1)       |         | (× 1)       | × 1    | × 1         | × 1        |             |             |             |
| C3   | 70-963-11001    | EX ガスケット (H-01)                                | ¥264        | ¥240     | (× 1)       |         | (× 1)       |        |             |            |             |             |             |
| C4   | 962-1015000     | ベースパッキン  | ¥220        | ¥200     | (× 1)       | × 1     |             |        |             |            |             |             |             |
|  | 962-1083600     | ベースパッキン (φ 54)                                 | ¥220        | ¥200     |             |         | (× 1)       | × 1    | × 1         | × 1        |             |             |             |
| C5   | 966-1015010     | ラバーパッキン 16mm                                   | ¥110        | ¥100     | (× 1)       |         | (× 1)       |        |             |            |             |             |             |
| C6   | 354-0000130     | ピストンピンクリップ 13mm                                | ¥55         | ¥50      | (× 2)       | × 2     | (× 2)       | × 2    | × 2         | × 2        |             |             |             |
| D1   | 309-1123400     | 54mm ストロークアップクランクシャフト COMP (H 断面 12V クランク)     | ¥41,800     | ¥38,000  |             |         | × 1         |        |             |            |             |             |             |
|  | 309-1123300     | 強化クランクシャフト COMP 41.4mm (12V クランク)              | ¥43,780     | ¥39,800  |             |         | OP          |        |             |            |             |             |             |
| D2   | 331-1083003     | オイルポンプスピンドル SET                                | ¥2,530      | ¥2,300   |             |         | × 1         |        |             |            |             |             |             |
| E1   | 966-1015004     | R クランクケースカバーガスケット                              | ¥825        | ¥750     |             |         | × 1         |        |             |            |             |             |             |
| E2   | 966-1015023     | クランクケースガスケット                                   | ¥858        | ¥780     |             |         | × 1         |        |             |            |             |             |             |
|  | 0900-969-00010  | K-CON 液状ガスケット KC027 (5g)                       | ¥462        | ¥420     | × 1         |         | × 1         |        |             |            |             |             |             |
| オプションパーツ                                     |                 |  |             |          |             |         |             |        |             |            |             |             |             |
| F  | 360-1133290     | スーパーオイルクーラーKIT (モンキー/ゴリラ/XR50R/CRF50F 用)       | ¥19,580     | ¥17,800  |             |         | OP          |        | OP          |            |             |             |             |
| G  | 331-1083400     | ウルトラオイルポンプKIT (適合車種 C 用)                       | ¥4,180      | ¥3,800   |             |         | OP          |        | OP          |            |             |             |             |
| H  |                 | ULTRA ドライブ KIT タイプ X 各種                        |             |          |             |         | OP          |        | OP          |            |             |             |             |

▼図中のKIT以外のパーツ

| 番号  | パーツ名              | 番号  | パーツ名                | 番号  | パーツ名                | 番号  | パーツ名          |
|-----|-------------------|-----|---------------------|-----|---------------------|-----|---------------|
| N1  | M6 フランジナット        | N3  | ノックピン 8 × 14        | N5  | ローラーピン              | N7  | ノックピン 8 × 12  |
| N2  | M6 ボルト            | N4  | カムチェーンガイドローラー       | N6  | 8mm シーリングワッシャー      |     |               |
| N31 | オイルフィルターキャップ      | N40 | 12.2mm カラー          | N49 | 16mm サークリップ         | N58 | M6 × 50 ボルト   |
| N32 | Oリング 18 × 3       | N41 | ドラムストップパーアームピボットボルト | N50 | キックスプリングリテーナー       | N59 | Oリング 7 × 2    |
| N33 | ノックピン 8 × 12      | N42 | ドラムストップパーアーム        | N51 | キックスターターズプリング       | N60 | スターターコイル ASSY |
| N34 | 17mm カラー          | N43 | ドラムストップパーアームスプリング   | N52 | R クランクケース           | N61 | M6 × 16 サラビス  |
| N35 | オイルスルーベアリング       | N44 | M6 ボルト              | N53 | ノックピン 10 × 14       | N62 | フライホイール       |
| N36 | M6 × 22 ビス        | N45 | ドラムストップパープレート       | N54 | L クランクケース           | N63 | 10mm ワッシャー    |
| N37 | M6 × 16 ビス        | N46 | シフトドラムサイドプレート       | N55 | カムチェーンガイドスプロケット 25T | N64 | M10 ナット       |
| N38 | ギヤシフトアーム COMP     | N47 | ローラー 3 × 8.5        | N56 | M6 × 65 ボルト         |     |               |
| N39 | ギヤシフトアームリターンスプリング | N48 | シフトドラムピン            | N57 | M6 × 60 ボルト         |     |               |

▲付属していないパーツは基本的にノーマルパーツを再使用します。再使用するパーツに傷、へたり、摩耗等の劣化が著しい場合は新品と交換して下さい。

▲OP マークはオプション設定です。必要な場合、別途ご購入下さい。

△ボアアップKITを組まれる際、必ず下記のパーツを装着して下さい。

オイルクーラー 詳しくは「エンジン系 オイルクーラー」のページを参照して下さい。

ウルトラオイルポンプ 詳しくは「エンジン系 オイルポンプ」のページを参照して下さい。

ウルトラクラッチKIT 詳しくは「ミッション車駆動系 クラッチKIT」のページを参照して下さい。