

パーツ展開図

NEW STD 88/108cc

■シリンダー部のパーツ

※図はモンキー12V車のエンジン図を基本としています。車種、年式、仕様により各部品の形状等が異なりますのでご注意ください。

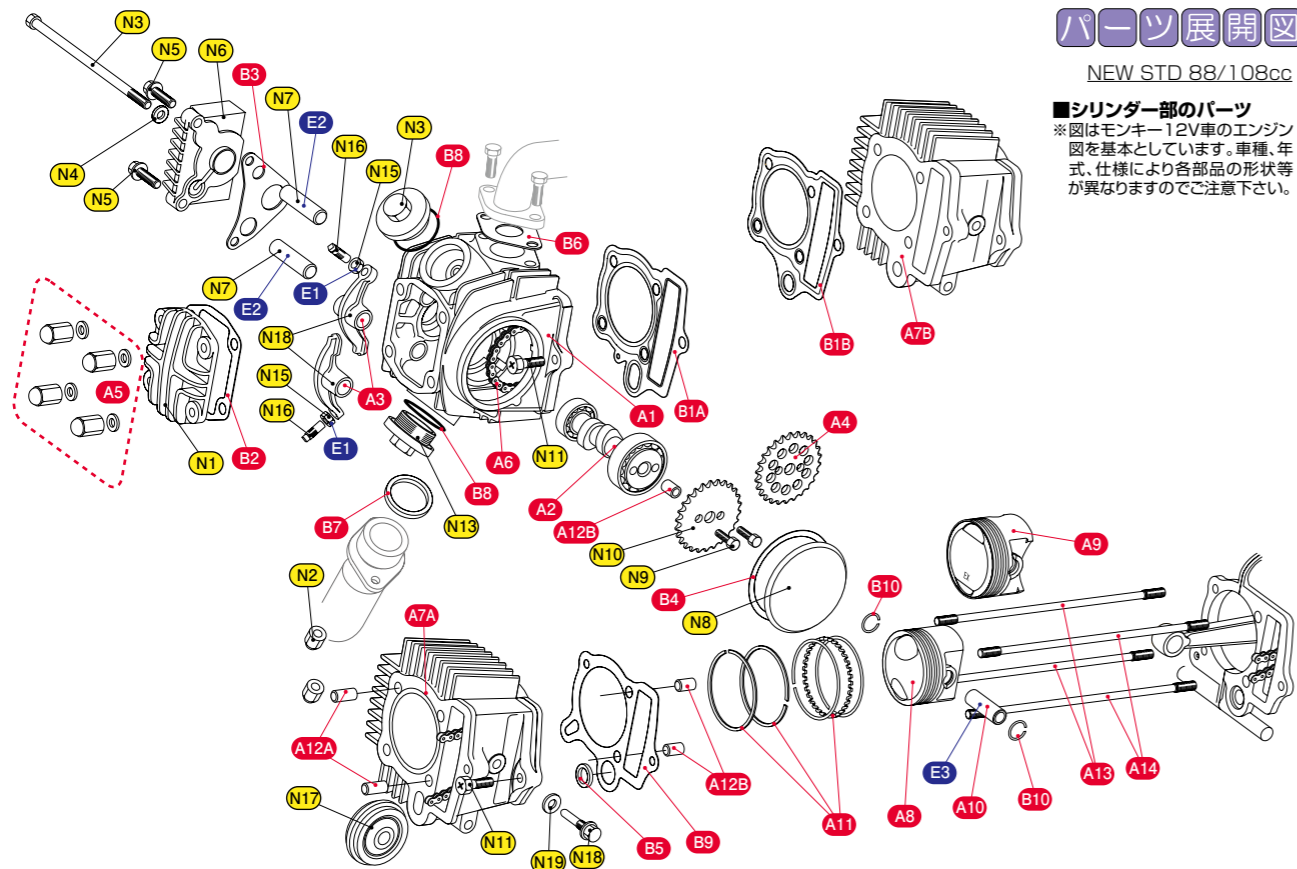

■クランクケース部のパーツ

※図はモンキー12V車のエンジン図を基本としています。車種、年式、仕様により各部品の形状、構成等が異なりますのでご注意ください。

※図のクラッチは当社製3ディスクドライブユニットを記載しています。排気量、車種、年式、仕様、チューニングレベルにより、装着するパーツが異なります。

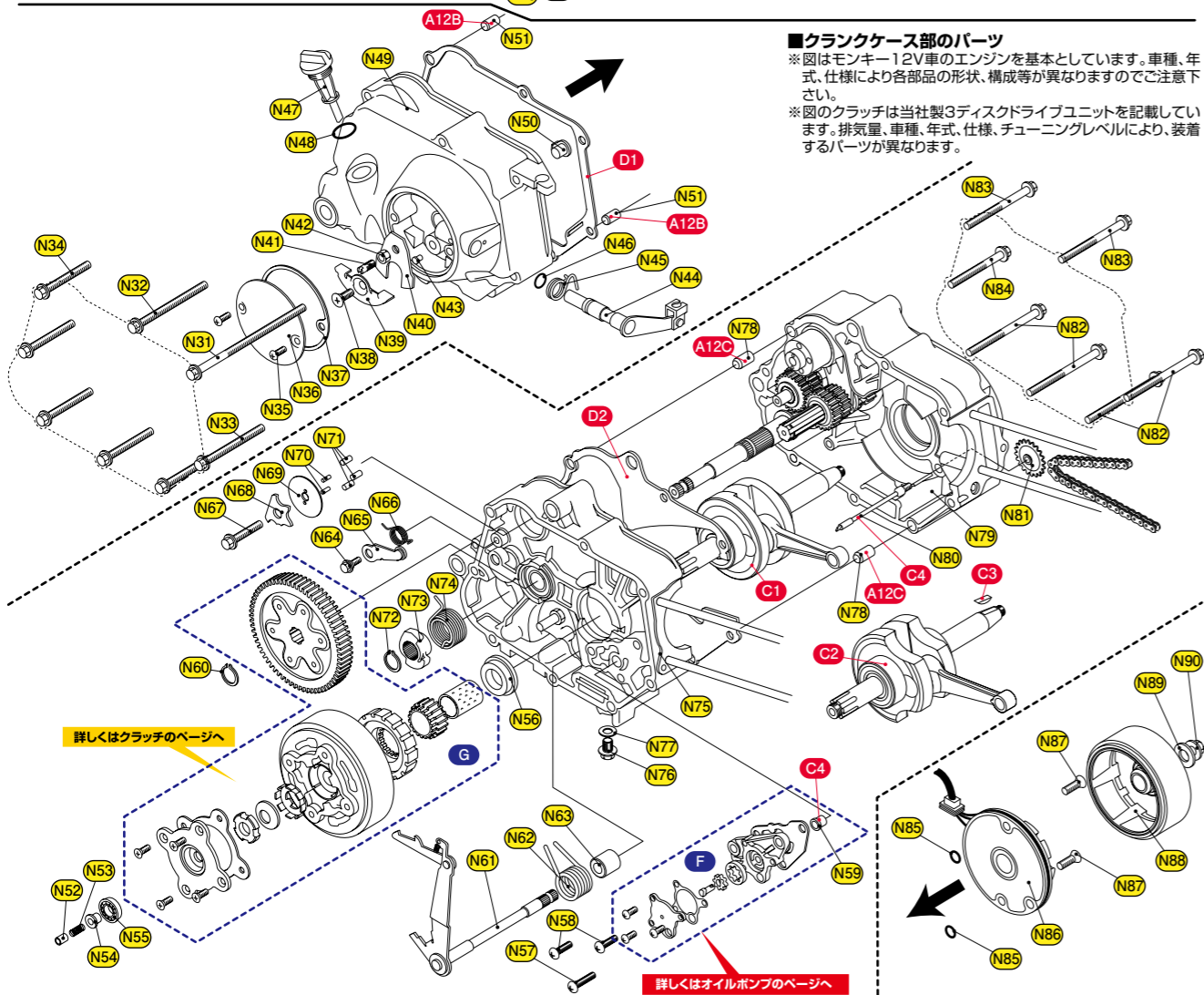

詳しくはオイルポンプのページへ

▼バックリグリスト モンキー系 NEW STD ポアアップKIT88/108/124cc

88/108cc	ポアアップKIT								ピストンKIT	
	214-1083102	214-1083112	215-1133101	215-1133102	214-1083105	214-1083115	215-1133121	215-1133122	350-1083102	350-1133101
	BU88-C (S)	BU88-C (S/H)	BU88-C (M)	BU88-C (M/H)	BU108-C (S)	BU108-C (S/H)	BU108-C (M)	BU108-C (M/H)	P88/108-C (O)	P88/108-C (C)
88/108cc	サポートSET		124cc	ポアアップKIT	ピストンKIT					
	219-1133000	219-1133100		215-1133241	350-1133102					
	S88-B	S108-B		BU124-C	P124-C					

(S)：鍛鉄スリーブシリンダー仕様 (M)：アルミメッキシリンダー仕様 (O)：オイル通路長円形穴仕様 (C)：オイル通路円形穴仕様 (H)：ハイカムシャフト付

番号	商品コード NO	パーツ名	税込価格	取付価格	BU88-C (S/H) (M) (M/H)	BU108-C (S) (S/H) (M) (M/H)	P88/108-C (O) (C)	S88-B	S108-B	BU124-C	P124-C
A1	313-1133110	NEW STD シリンダーヘッド ASSY(バルブ組込済)	¥33,000	¥30,000	× 1	× 1				× 1	
A2	300-1083100	SPL ハイカムシャフト	¥7,920	¥7,200	× 1 (H)	× 1 (H)				× 1	
A3	303-1133770	ロッカーアーム SET	¥2,420	¥2,200				× 1	× 1		
A4	303-1133900	軽量カムスプロケット	¥1,980	¥1,800	OP	OP		× 1	× 1	OP	
A5	313-0600000	キャップナット & ワッシャー SET モンキー	¥825	¥750							× 1
A6	299-0225084	カムチェーン EK25HS 84L	¥2,860	¥2,600							× 1
A7A	311-1123200	φ 52.0 シリンダー (88/108cc 用・長円形穴)	¥12,100	¥11,000	× 1 (S)	× 1 (S)					
A7B	311-1083701	φ 52.0 メッキシリンダー (88/108cc 用)	¥25,300	¥23,000	× 1 (M)	× 1 (M)					
A8	351-1133101	φ 54.0 メッキシリンダー (124cc 用)	¥29,700	¥27,000						× 1	
A9	351-1133102	φ 52.0 ピストン (88/108cc 用) 3R (0.8-0.8-1.5)	¥7,700	¥7,000	× 1	× 1	× 1			× 1	× 1
A10	353-0001336	φ 54.0 ピストン (124cc 用) 3R (0.8-0.8-1.5)	¥9,900	¥9,000						× 1	× 1
A10	353-0001336	ピストンピン 13 × 36	¥330	¥300	× 1	× 1	× 1			× 1	× 1
A10	353-0001340	ピストンピン 13 × 40	¥550	¥500						× 1	× 1
A11	352-0006520	φ 52.0 ピストンリング (88/108cc 用) 3R (0.8-0.8-1.5)	¥2,200	¥2,000	× 1SET	× 1SET	× 1SET				
A11	352-0006540	φ 54.0 ピストンリング (3R)	¥2,200	¥2,000						× 1SET	× 1SET
A12	989-1013000	ロックピン SET	¥1,210	¥1,100						× 1	× 1
A12A		ロックピン 8 × 14			× 2	× 2				(× 2)	(× 2)
A12B		ロックピン 8 × 12			× 3	× 3				(× 5)	(× 5)
A12C		ロックピン 10 × 14								(× 2)	(× 2)
A13	303-1123512	スタッドボルト M6 × 194.5mm	¥352	¥320						× 2	× 2
A14	303-1123543	スタッドボルト M6 × 202mm	¥1,100	¥1,000						× 2	× 2
B ↓	960-1016088	バックリグ SET-A (適合 B/C・85~108cc 共用・長円形穴・ステンレス)	¥2,090	¥1,900	× 1SET (S)	× 1SET (S)					
	960-1123088	バックリグ SET-A (適合 B/C・88/108cc 用・円形穴・ステンレス)	¥2,090	¥1,900	× 1SET (M)	× 1SET (M)					
	960-1123124	バックリグ SET-A (124cc 用) ステンレスバックリグ仕様	¥2,090	¥1,900						× 1	
B1A	961-1123200	ヘッドガスケット (85~108cc 共用) ステンレス (長円形穴)	¥990	¥900	(× 1) (S)	(× 1) (S)	× 1 (O)				
B1B	961-1123088	ヘッドガスケット (88/108cc 用) ステンレス (円形穴)	¥1,210	¥1,100	(× 1) (M)	(× 1) (M)	× 1 (C)				
	961-1133124	ヘッドガスケット (φ 54・ステンレス製)	¥1,980	¥1,800						(× 1)	× 1
B2	966-1015022	シリンダーヘッドカバーガスケット	¥165	¥150	(× 1)	(× 1)				(× 1)	(× 1)
B3	966-1015110	Rヘッドサイドカバーガスケット (12V 車用)	¥165	¥150	(× 1)	(× 1)				(× 1)	(× 1)
B4	966-1015021	Lヘッドサイドカバーガスケット	¥165	¥150	(× 1)	(× 1)				(× 1)	(× 1)
B5	966-1015010	ラバーパッキン 16mm	¥110	¥100	(× 1)	(× 1)				(× 1)	(× 1)
B6	950-1015010	マニホールドパッキン	¥110	¥100	(× 1)	(× 1)				(× 1)	(× 1)
B7	70-963-11001	EX ガスケット (H-01)	¥264	¥240	(× 1)	(× 1)				(× 1)	(× 1)
B8	70-967-31040	Oリング (OH-04) 30.8mm	¥242	¥220	(× 2)	(× 2)				(× 2)	(× 2)
B9	962-1015000	ベースパッキン	¥220	¥200	(× 1)	(× 1)	× 1				
	962-1083600	ベースパッキン (φ 54)	¥220	¥200						(× 1)	× 1
B10	354-0000130	ピストンピンクリップ 13mm	¥55	¥50	(× 2)	(× 2)	× 2			(× 2)	(× 2)
C1	309-1083500	ストロークアップクランクシャフト COMP (12Vクランク)	¥33,000	¥30,000		× 1					
	309-1083400	ストロークアップクランクシャフト COMP (Lクランク)	¥33,000	¥30,000					× 1		
C2	309-1123400	54mmストロークアップクランクシャフト COMP (H断面 12Vクランク)	¥41,800	¥38,000						× 1	× 1
C3	309-1123090	ウッドラフキー 4mm	¥770	¥700						× 1	× 1
C4	331-1083003	オイルポンプスピンドル SET	¥2,530	¥2,300	OP	OP		OP	OP	× 1	× 1
D1	966-1015004	Rクランクケースカバーガスケット	¥825	¥750		× 1			× 1	× 1	× 1
D2	966-1015023	クランクケースガスケット	¥858	¥780		× 1			× 1	× 1	× 1
		パノリンエンジンオイル レース 1L	虎番							× 1	× 1
	000-0001990	二種ステッカー SET	¥418	¥380						× 1	× 1
オプションパーツ											
E1	303-1013711	タペットアダプタチタンナット (1ヶ)	¥880	¥800	OP	OP				OP	OP
E2	303-1083990	DLC ロッカーアームシャフト (2ヶ)	¥4,400	¥4,000	OP	OP				OP	OP
E3	353-3001336	DLC ピストンピン 13 × 36	¥4,400	¥4,000	OP	OP	OP				
	353-3001340	DLC ピストンピン 13 × 40	¥4,400	¥4,000						OP	OP
F		大容量オイルポンプ各種			OP	OP					
G		強化クラッチ各種			OP	OP					
	966-1015011	クラッチアウターカバーガスケット (速心クラッチ車用)	¥137	¥125	OP	OP					
	966-1085023	Lクランクケースカバーガスケット (セル付車用)	¥880	¥800	OP	OP					

▼図中の KIT 以外のパーツ

番号	パーツ名	数量	番号	パーツ名	数量	番号	パーツ名	数量	番号	パーツ名	数量
N1	シリンダーヘッドカバー	× 1	N6	Rシリンダーヘッドサイドカバー	× 1	N11	M6 ボルト	× 2	N16	タペットアダプタスクリュー	× 2
N2	M6 フランジナット	× 2	N7	ロッカーアームシャフト	× 2	N12	カムチェーン	× 1	N17	カムチェーンガイドローラー	× 1
N3	M6 × 110 ボルト	× 1	N8	Lシリンダーヘッドサイドカバー	× 1	N13	タペットキャップ	× 2	N18	ローラーピン	× 1
N4	6mm シーリングワッシャー	× 1	N9	M5 ボルト	× 2	N14	ロッカーアーム	× 2	N19	8mm シーリングワッシャー	× 1
N5	M6 × 20 ボルト	× 2	N10	カムスプロケット	× 1	N15	タペットアダプタナット	× 2			

番号	パーツ名	数量	番号	パーツ名	数量	番号	パーツ名	数量	番号	パーツ名	数量
N31	M6 × 100 ボルト	× 1	N46	Oリング 14 × 1.5	× 1	N61	ギヤシフトアーム COMP	× 1	N76	ドレンボルト	× 1
N32	M6 × 65 ボルト	× 1	N47	フィラーキャップ	× 1	N62	ギヤシフトアームリターンスプリング	× 1	N77	ドレンコックパッキン	× 1
N33	M6 × 55 ボルト	× 1	N48	Oリング 18 × 3	× 1	N63	12.2mm カラー	× 1	N78	ロックピン 10 × 14	× 2
N34	M6 × 40 ボルト	× 5	N49	Rクランクケースカバー	× 1	N64	ドラムスタッパアームピボットボルト	× 1	N79	Lクランクケース	× 1
N35	M5 × 12 ビス	× 2	N50	クラッチプッシュロッド	× 1	N65	ドラムスタッパアーム	× 1	N80	オイルポンプスピンドル	× 1
N36	クラッチカバー	× 1	N51	ロックピン 8 × 12	× 2	N66	ドラムスタッパアームスプリング	× 1	N81	カムチェーンガイドスプロケット 25T	× 1
N37	クラッチカバー-GK	× 1	N52	オイルスルー	× 1	N67	M6 × 65 ボルト	× 1	N82	M6 × 65 ボルト	× 4
N38	M6 × 16 ビス	× 1	N53	オイルスルースプリング	× 1	N68	ドラムスタッパプレート	× 1	N83	M6 × 50 ボルト	× 2
N39	リフターセッティングプレート	× 1	N54	オイルスルーガイド	× 1	N69	シフトドラムサイドプレート	× 1	N84	M6 × 60 ボルト	× 1
N40	クラッチリフタープレート	× 1	N55	オイルスルーベアリング	× 1	N70	ローラー 3 × 8.5	× 2	N85	Oリング 7 × 2	× 2
N41	クラッチアダプタスクリュー	× 1	N56	17mm カラー	× 1	N71	シフトドラムピン	× 3	N86	ステーターコイル ASSY	× 1
N42	M6 ナット	× 1	N57	M6 × 22 ビス	× 1	N72	16mm サークリップ	× 1	N87	M6 × 16 サラビス	× 2
N43	クラッチアームストッパーピン	× 1	N58	M6 × 16 ビス	× 2	N73	キックスプリングリテーナー	× 1	N88	フライホイール	× 1
N44	クラッチリフターアーム	× 1	N59	オイルポンプスピンドルカラー	× 1	N74	キックスターアームスプリング	× 1	N89	10mm ワッシャー	× 1
N45	クラッチアームスプリング	× 1	N60	17mm サークリップ	× 1	N75	Rクランクケース	× 1	N90	M10 ナット	× 1

▲付属していないパーツは基本的にノーマルパーツを再使用します。再使用するパーツに傷、へたり、摩耗等の劣化が著しい場合は新品と交換して下さい。  
 ▲OP マークはオプション設定です。必要な場合、別途ご購入下さい。  
 △ポアアップ KIT を組まれる際、必ず同時にオイルポンプを大容量タイプに交換して下さい。チューニングレベルにより種類が異なります。詳しくは「エンジン系オイルポンプ」のページを参照して下さい。  
 △ポアアップ KIT を組まれる際、必ず同時にクラッチをチューニングレベルに合わせて交換して下さい。車種、年式、チューニングレベルにより必要なパーツも異なります。詳しくは「ミッション駆動系 クラッチKIT」のページを参照して下さい。