



最強防犯

ハンドルロック KML シリーズ

STOP! 盗難

ドアロックをしていても、イモビライザー付キーでも、窃盗のプロにかかれば易々と解除されて盗まれてしまいます。青空駐車場でも、自宅ガレージでも・・・

車を守るには

物理ロックが一番!

ハンドルロックの詳細はこちら



キタコハンドルロックのコダワリ!

ハンドルを回させない!
ハンドルを破壊させない!
ハンドルを小傷から守る!
ロック自体が破壊されない!
色んなハンドルにアジャスト!
使い勝手が良い重量バランス!

※キタコハンドルロックは必ずしも盗難被害を防ぐものではありません。
※2022年9月の商品データです。

アップモデル

ABLOY社製キーシリンダー採用

KML-SS

主に高級車対応

ホーンシャフト

スポーク幅に合わせて4パターン調整可能

ダブルロック

ハンドル厚に合わせて10段階調整可能

ハンドル回転防止シャフト

ハンドルの切断を防ぐスチールプレート

ハンドルロックシャフト

881-1100510 **¥132,000 (税込)** (本体価格: ¥120,000)

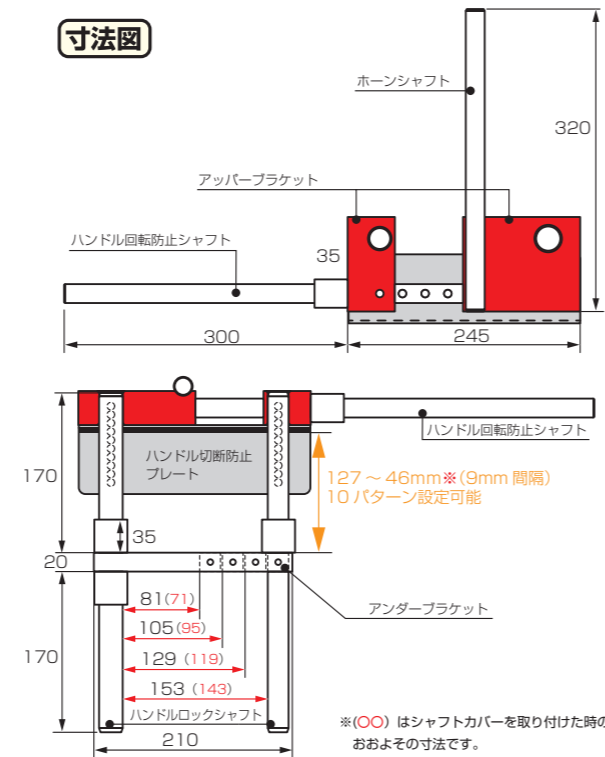

ベーシックモデル

ABLOY社製キーシリンダー採用

KML-01EVO

主に高級車・乗用車対応

ホーンシャフト

スポーク幅に合わせて4パターン調整可能

ハンドル厚に合わせて10段階調整可能

ハンドル回転防止シャフト

ハンドルの切断を防ぐスチールプレート

ハンドルロックシャフト

881-1000520 **¥85,800 (税込)** (本体価格: ¥78,000)

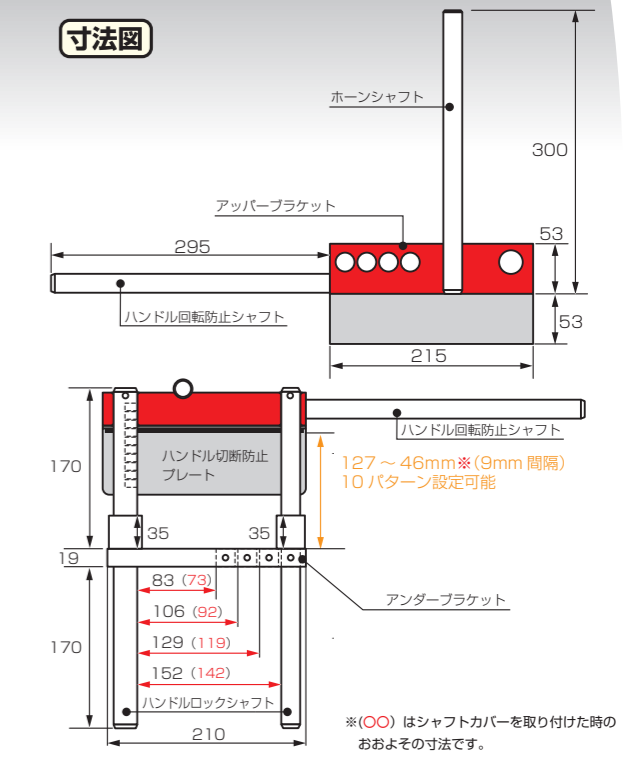

KML-SS 装着例 (一部装着できない車種がございます。)

○アッパーブラケット: ジュラルミン製レッドアルマイト仕上げ
○アンダーブラケット: 特殊合金鋼製
○ハンドル回転防止シャフト/ホーンシャフト: Φ20ジュラルミン製アルマイト仕上げ
○ハンドルロックシャフト: Φ22/Φ25 ステンレス製
○ハンドル切断防止プレート: スチール製メッキ仕上げ/厚み: 3mm
○可変パターン
 スポーク幅: 4パターン (約71/95/119/143mm)
 ハンドル厚み: 7パターン (約46/55/64/73/82/91/100/109/118/127mm)
○キーシリンダー: ABLOY社製 SENTRY (2箇所)
○キー: 4本付属 (スペアを含む)
○シリアルカード: 1枚 (合鍵作成用)
○総重量: 約6.8kg
○ハンドル傷付防止用シャフトカバー付属
○3mm/4mm六角レンチ付属
※可変パターンの表記寸法は、ハンドル傷付防止用シャフトカバー組み込み時の寸法になります。
※シリアルコードには鍵のシリアルコードが記載されています。合鍵作成時に必要となりますので、大切に保管して下さい。

KML-01EVO 装着例 (一部装着できない車種がございます。)

○アッパーブラケット: ジュラルミン製レッドアルマイト仕上げ
○アンダーブラケット: 特殊合金鋼製
○ハンドル回転防止シャフト/ホーンシャフト: Φ20ジュラルミン製アルマイト仕上げ
○ハンドルロックシャフト: Φ20/Φ25 スチール合金鋼
○ハンドル切断防止プレート: スチール製メッキ仕上げ/厚み: 3mm
○可変パターン
 スポーク幅: 4パターン (約73/92/119/142mm)
 ハンドル厚み: 7パターン (約46/55/64/73/82/91/100/109/118/127mm)
○キーシリンダー: ABLOY社製 SENTRY (1箇所)
○キー: 2本付属 (スペアを含む)
○シリアルカード: 1枚 (合鍵作成用)
○総重量: 約5.8kg
○ハンドル傷付防止用シャフトカバー付属
○3mm六角レンチ付属
※可変パターンの表記寸法は、ハンドル傷付防止用シャフトカバー組み込み時の寸法になります。
※シリアルコードには鍵のシリアルコードが記載されています。合鍵作成時に必要となりますので、大切に保管して下さい。